

ALWAYS A STEP AHEAD

EBRUM



CONTENEDORES PARA RESIDUOS

- CARGA POSTERIOR
- PUERTA - PUERTA

STACCATO BIN S.L.
C/ Priora Xixilona, 51-53, 08530 La Garriga (Barcelona)
Tel: 938 464 236

info@e-brum.com
www.e-brum.com



PRO WAVE

Contenedor móvil de 2 ruedas

TECNOLOGÍA E INNOVACIÓN

El innovador sistema de inyección múltiple utilizado en el proceso de producción hace posible la inyección del material de plástico en más puntos del contenedor, lo que proporciona al reducido espesor de las paredes una distribución del material uniforme sin estrés.

Innovadora estructura multiinyección

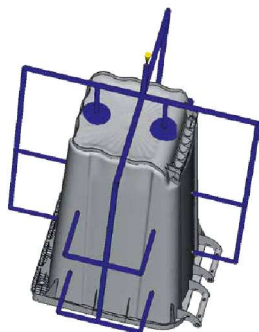

Simulación por ordenador de la prueba de caída

PERFECT RESOURCE - OPTIMISED BIN

- Fabricado con polietileno de alta densidad (HDPE)
- Uno de los contenedores de dos ruedas más ligeros del mundo. Diseño patentado
- Modernos métodos de producción con el mínimo consumo de materias primas
- Manejo ergonómico con alta estabilidad
- Paneles personalizables

COLORES



SSI SCHAFFER

STACCATO BIN S.L.

C/ Priora Xixilona, 51-53, 08530 La Garriga (Barcelona)

Tel: 938 464 236

PRO WAVE

La innovación al servicio de **LA EXCELENCIA**

CARACTERÍSTICAS QUE NOS DIFERENCIAN



Materiales de la más alta calidad
Emisiones CO2 reducidas
Procesos de producción con la última tecnología
Sistema inyección multipunto



Tubo de mango continuo con dos bisagras



El alto apilamiento permite un transporte y almacenamiento económicos
Peso reducido
Manejo ergonómico
Protección de la salud



Cuatro bisagras fuertes



Mayor robustez del contenedor
Diseño especial de la base
Material libre de estrés
Robustos soportes de apilado
Sello de calidad RAL



Punto de apoyo para pie incorporado

Contenedor	Pro 80 Wave	Pro 120 Wave	Pro 240 Wave
Anchura mm (A)	448 ± 5	480 ± 5	585
Altura mm (Al)	932 max.	1.005 max.	1.100 max.
Profundidad mm (P)	514 max.	555 max.	740 max.
Volumen nominal l	80 + 18 / -5	120 + 8 / -6	240 - 15 / -5
Carga útil kg	40	48	96
Rueda - Ø mm	200	200	200

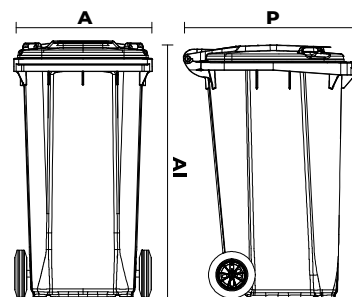

Todas las dimensiones son nominales conforme a DIN EN 840.



1100 L

Contenedor móvil de 4 ruedas

Los grandes contenedores de basuras se fabrican según la normativa DIN 30700 / EN 840 siendo idóneos de fábrica para el sistema de elevación y vaciado mediante peine.

Ruedas de marcha suave, con bandajes de goma maciza.

Se entregan en cualquier color necesario.

Los contenedores satisfacen los requisitos de la normativa alemana sobre ruido ambiental de acuerdo con la directiva comunitaria pertinente.

Marca CE con indicación de nivel sonoro de acuerdo con la Directiva 2000/14/CE del parlamento Europeo

Los contenedores admiten su total reciclado al haber terminado su vida útil.

No tóxicos. Pigmentos sin metales pesados

Peso total del contenedor 52 kg

Carga posterior

Pedal opcional

Cumple con el sistema de elevación según normativa DIN 30700/EN 840

Certificado UNE EN ISO 14001 de gestión medioambiental

Certificado UNE ISO 9001 en el proceso de diseño y fabricación

EQUIPAMIENTO ESTÁNDAR

- Fabricado conforme a DIN 30700 / EN 840
- Hechos exclusivamente de material nuevo
- Ruedas de goma maciza con frenos
- Eje de rueda fabricado en acero galvanizado.
- Paneles personalizables
- Espacio para alojar el TAG RFID

MATERIAL

Cuerpo y tapa fabricados en polietileno de alta densidad (HDPE), resistente al deterioro, a las temperaturas entre 20°C y +60°C, a los agentes químicos y al envejecimiento gracias a estabilizadores especiales anti-UV.

COLORES



SSI SCHÄFER

STACCATO BIN S.L.

C/ Priora Xixilona, 51-53, 08530 La Garriga (Barcelona)

Tel: 938 464 236

1100 LITROS

Contenedor móvil de 4 ruedas

CARACTERÍSTICAS QUE NOS DIFERENCIAN



Personalización a medida con indicación del tipo de fracción, pictogramas, texto, numeración progresiva, códigos de barras, logotipos, imágenes, etc.



Ruedas de goma maciza
Sistema de freno incorporado
Eje de rueda fabricado en acero galvanizado



Asas integradas al cuerpo y a las tapas para facilitar uso y carga del contenedor al camión

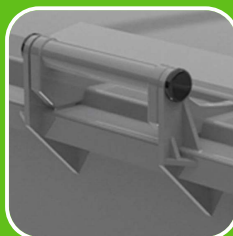

Fabricado en materiales de primera calidad, lo que otorga una larga vida útil
Su robusta estructura le proporciona gran resistencia



Pedal opcional para apertura de la tapa con cierre amortiguado



RFID Ready. Preparado para dar cabida a soporte de datos

Contenedor	1100 L
Anchura mm (A)	1180
Altura mm (Al)	1315 max.
Profundidad mm (P)	1085 max.
Volumen nominal l	1100 L
Carga útil kg	450
Rueda - Ø mm	200

Todas las dimensiones son nominales conforme a DIN EN 840.

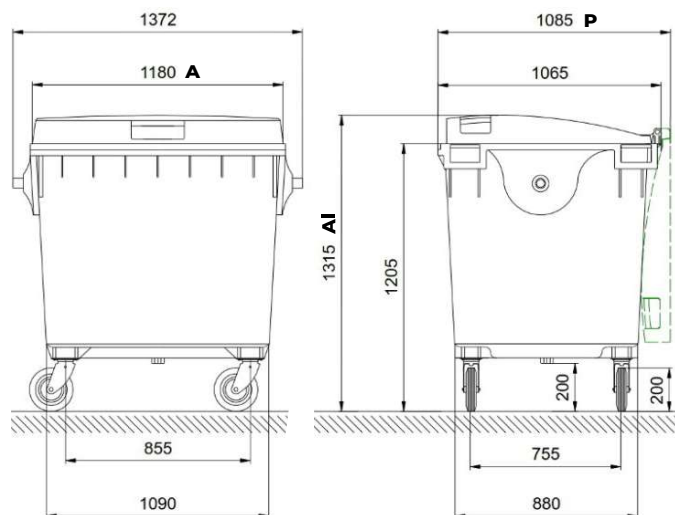

770 L

Contenedor móvil de 4 ruedas

Su robusta estructura proporciona una gran capacidad de carga

Larga vida útil y protección contra la corrosión con acero galvanizado en caliente

No se precisa ningún dispositivo de seguridad para niños

Tapas de plástico y de acero fácilmente reemplazables

Pedal opcional para la apertura de la tapa

Amplia gama de complementos disponibles para atender necesidades individuales

Forma cónica para almacenamiento

Sistemas de bloqueo opcionales disponibles

Muñones de elevación atornillables

No tóxicos. Pigmentos sin metales pesados

Peso total del contenedor 47 kg

Marca CE con indicación de nivel sonoro de acuerdo con la Directiva 2000/14/CE del parlamento Europeo

Cumple con el sistema de elevación según normativa DIN 30700/EN 840

Certificado UNE EN ISO 14001 de gestión medioambiental

Certificado UNE ISO 9001 en el proceso de diseño y fabricación

EQUIPAMIENTO ESTÁNDAR

- Fabricado conforme a DIN 30700 / EN 840
- Hechos exclusivamente de material nuevo
- Ruedas de goma maciza con frenos
- Eje de rueda fabricado en acero galvanizado.
- Paneles personalizables
- Espacio para alojar el TAG RFID

MATERIAL

Cuerpo y tapa fabricados en polietileno de alta densidad (HDPE), resistente al deterioro, a las temperaturas entre 20°C y +60°C, a los agentes químicos y al envejecimiento gracias a estabilizadores especiales anti-UV.

COLORES



SSI SCHÄFER

STACCATO BIN S.L.

C/ Priora Xixilona, 51-53, 08530 La Garriga (Barcelona)

Tel: 938 464 236

770 LITROS

Contenedor móvil de 4 ruedas

CARACTERÍSTICAS QUE NOS DIFERENCIAN



Personalización a medida con indicación del tipo de fracción, pictogramas, texto, numeración progresiva, códigos de barras, logotipos, imágenes, etc.



Ruedas de goma maciza
Sistema de freno incorporado
Eje de rueda fabricado en acero galvanizado



Asas integradas al cuerpo y a las tapas para facilitar uso y carga del contenedor al camión

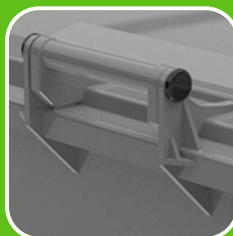

Fabricado en materiales de primera calidad, lo que otorga una larga vida útil
Su robusta estructura le proporciona gran resistencia



Pedal opcional para apertura de la tapa con cierre amortiguado



RFID Ready. Preparado para dar cabida a soporte de datos

Contenedor	770 L
Anchura mm (A)	1128
Altura mm (AI)	1355 max.
Profundidad mm (P)	784 max.
Volumen nominal l	770 L
Carga útil kg	310
Rueda - Ø mm	200

Todas las dimensiones son nominales conforme a DIN EN 840.

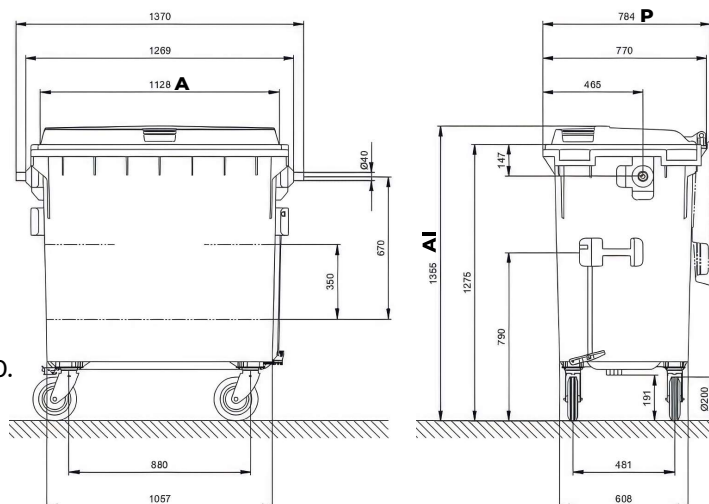

ECODRY

Con EcoDry EL RESIDUO ES MÁS LIGERO

La gama EcoDry ha sido diseñada específicamente para la recogida de fracciones orgánicas de uso doméstico: para aprovecharla al máximo se recomienda el uso de bolsas biodegradables o de papel. Toda la gama EcoDry está fabricada en polipropileno resistente al deterioro, al frío, al calor, a todo tipo de golpes, a los agentes químicos y a los rayos UV.

Inalterables con el tiempo, estables y ligeros, los contenedores EcoDry también pueden fabricarse con plástico reciclado.

Basta una mirada para comprender cómo toda la superficie perforada de EcoDry garantiza una **perfecta aireación** tanto del contenedor como de la bolsa. La eficaz ventilación de EcoDry, de hecho, permite una **sensible reducción del peso del residuo**, disminuye considerablemente los olores desagradables causados por la fermentación y reduce al mínimo la presencia de líquidos. Está claro que la calidad del residuo y de todo el sistema de recogida mejora notablemente.

El **diseño** lineal y moderno, la funcionalidad del equipamiento, los diferentes volúmenes disponibles y la posibilidad de **personalización** hacen de EcoDry una herramienta **versátil**: ideal para una recogida de residuos orgánicos fácil y racional.

EQUIPAMIENTO ESTÁNDAR

- Sistema de cierre con seguro anti apertura
- Sistema de asa Sujeta tapas
- Fondo diseñado para recoger líquidos
- Bisagra única reforzada
- Panel frontal personalizable
- Tapa abatible y microperforada

MATERIAL

Fabricados en polipropileno 100% reciclable, resistente al deterioro, al frío, al calor, a los agentes químicos y al envejecimiento gracias a estabilizadores especiales anti-UV.

COLORES



 **plástica**
segunda vida

Contenedores con certificación PSV

STACCATO BIN S.L.

C/ Priora Xixilona, 51-53, 08530 La Garriga (Barcelona)

Tel: 938 464 236

ECODRY

Con EcoDry EL RESIDUO ES MÁS LIGERO

CARACTERÍSTICAS QUE NOS DIFERENCIAN



Personalización a medida con indicación del tipo de fracción, pictogramas, texto, numeración progresiva, códigos de barras, logotipos, imágenes, etc.



Fondo con relieves redondeados para mantener la bolsa elevada y bandeja de recogida de líquidos



Asa ergonómica reforzada con perfil tipo viga, que actúa también como soporte de la tapa y permite mantenerla en posición vertical



Marcaje con fabricante, mes y año de producción, tipo de material y volumen nominal



Cierre anti apertura para evitar el vuelco accidental del contenedor. Equipado con desbloqueo rápido para facilitar el vaciado



Tapa con apertura de 270° fijada al cuerpo con bisagra. Micro-perforaciones para aireación óptima evitando entrada de insectos. Fácil extracción para limpieza

ARTÍCULO	CAPACIDAD	DIMENSIONES
EcoDry2 7	7 L	270 x 204 x 224 mm
EcoDry2 10	10 L	228 x 259 x 315 mm

APLICACIONES



ECOBX ORGÁNICO

El sistema que MARCA LA DIFERENCIA

La gama EcoBox Orgánico ha sido diseñada específicamente para la recogida de **fracciones orgánicas** de **uso doméstico**.

De hecho, sus proporciones compactas hacen de EcoBox Orgánico el contenedor ideal para debajo del fregadero.

Toda la gama EcoBox está fabricada en **polipropileno** resistente al deterioro, al frío, al calor, a todo tipo de golpes, a los agentes químicos y a los rayos UV.

Inalterables en el tiempo, estables y ligeros, los contenedores EcoBox también pueden fabricarse con plástico reciclado.

El **diseño** moderno, la funcionalidad del equipamiento, y las numerosas opciones de **personalización** hacen de los contenedores EcoBox Orgánico una herramienta **versátil** y de **fácil manejo**, capaz de hacer la que clasificación sea sencilla e intuitiva.

EcoBox Orgánico está equipado con numerosas características específicas que lo hacen **práctico** y **funcional**: las bisagras resistentes y de perfil bajo están diseñadas para facilitar el uso de las bolsas, mientras que las paredes lisas y sin bordes hacen que el contenedor sea **fácil de lavar**.

EQUIPAMIENTO ESTÁNDAR

- Sistema de cierre con seguro anti apertura
- Sistema de asa sujeta tapas
- Bisagra única reforzada
- Gran espacio personalizable
- Tapa abatible 270°

MATERIAL

Fabricados en polipropileno 100% reciclable, resistente al deterioro, al frío, al calor, a los agentes químicos y al envejecimiento gracias a estabilizadores especiales anti-UV.

COLORES



 **plastica**
seconda vita

Contenedores con certificación PSV

STACCATO BIN S.L.

C/ Priora Xixilona, 51-53, 08530 La Garriga (Barcelona)

Tel: 938 464 236

ECOBX ORGÁNICO

El sistema que **MARCA LA DIFERENCIA** en la recogida de residuos domésticos

CARACTERÍSTICAS QUE NOS DIFERENCIAN



Personalización a medida con indicación del tipo de fracción, pictogramas, texto, numeración progresiva, códigos de barras, logotipos, imágenes, etc.



Suministro y aplicación de chip de identificación adhesivo. Incluye inicialización según indicaciones aportadas por la base de datos



Asa ergonómica reforzada con perfil tipo viga, que actúa también como soporte de la tapa y permite mantenerla en posición vertical



Marcaje con fabricante, mes y año de producción, tipo de material y volumen nominal



Cierre anti apertura para evitar el vuelco accidental del contenedor. Equipado con desbloqueo rápido para facilitar el vaciado



Tapa con apertura de 270° fijada al cuerpo con bisagra. Apilable, antipolvo, y anti suciedad, diseñada para facilitar la salida del agua de lluvia. Fácil extracción para limpieza

ARTÍCULO	CAPACIDAD	DIMENSIONES
EcoBox 10	10 L	243 x 276 x 305 mm

APLICACIONES



ECOBX CLASSIC

El sistema **MÁS COMPLETO** de recogida selectiva

La gama EcoBox Classic presenta una amplia variedad de modelos y muchas opciones de **personalización**.

Los contenedores EcoBox Classic son herramientas **versátiles**, capaces de hacer la clasificación más **sencilla e intuitiva**.

Toda la gama EcoBox está fabricada en **polipropileno** resistente al deterioro, al frío, al calor, a todo tipo de golpes, a los agentes químicos y a los rayos UV.

Inalterables en el tiempo, estables y ligeros, los contenedores EcoBox también pueden fabricarse con plástico reciclado.

Los contenedores EcoBox Classic están disponibles en tres configuraciones diferentes: **estándar, tipo peine y con reflectores**. Su impresionante variedad de características los hace extremadamente funcionales y prácticos, tanto para uso doméstico como para el personal de recogida de residuos.

Los contenedores EcoBox Classic están disponibles en siete volúmenes diferentes, para una gama realmente completa: Siete capacidades, **de 20 a 50 litros**, para ofrecer siempre el modelo adecuado en función del espacio y de las necesidades específicas de recogida.

EQUIPAMIENTO ESTÁNDAR

- Sistema de cierre con seguro anti apertura
- Sistema de asa sujeta tapas
- Asa de agarre inferior
- Bisagra única reforzada
- Gran espacio personalizable
- Tapa abatible 270°

MATERIAL

Fabricados en polipropileno 100% reciclable, resistente al deterioro, al frío, al calor, a los agentes químicos y al envejecimiento gracias a estabilizadores especiales anti-UV.

COLORES



 **plastica**
seconda vita

Contenedores con certificación PSV

STACCATO BIN S.L.

C/ Priora Xixilona, 51-53, 08530 La Garriga (Barcelona)

Tel: 938 464 236

ECOBX CLASSIC

El sistema **MÁS COMPLETO** de recogida selectiva de residuos

CARACTERÍSTICAS QUE NOS DIFERENCIAN



Personalización a medida con indicación del tipo de fracción, pictogramas, texto, numeración progresiva, códigos de barras, logotipos, imágenes, etc.



Suministro y aplicación de chip RFID de identificación.

Incluye inicialización según indicaciones aportadas por la base de datos



Asa ergonómica reforzada con perfil tipo viga, que actúa también como soporte de la tapa y permite mantenerla en posición vertical



Marcaje con fabricante, mes y año de producción, tipo de material y volumen nominal



Cierre anti apertura para evitar el vuelco accidental del contenedor. Equipado con desbloqueo rápido para facilitar el vaciado



Tapa con apertura de 270° fijada al cuerpo con bisagra. Apilable, antipolvo, y anti suciedad, diseñada para facilitar la salida del agua de lluvia. Fácil extracción para limpieza

ARTÍCULO	CAPACIDAD	DIMENSIONES
EcoBox2 20	20 L	338 x 310 x 345 mm
EcoBox2 40	40 L	394 x 353 x 387 mm

APLICACIONES



¿Y LAS PILAS?

El sistema **MÁS TODOTERRENO** de recogida de pilas y baterías

Modelo de pie
de 10 L



CARACTERÍSTICAS ESTÁNDAR

- Asa de transporte
- Diámetro: Ø127 mm
- Altura: 850 mm - 10 L
- Grosor chapa: 2 mm
- Tapas: 2 mm
- Tapa abatible
- Visor de capacidad transparente
- Peso vacío: 5,5 kg - 10 L
- Peso lleno: 20 kg - 10 L
- Pintura en polvo. Excelente resistencia a la corrosión, calor, impacto, intemperie y a cambios extremos de temperatura.

MATERIAL

Fabricados en Hierro S235JR

COLORES





Modelo de sobremesa de 3,5 L

CARACTERÍSTICAS ESTÁNDAR

- Asa de transporte
- Diámetro: Ø127 mm
- Altura: 290 mm - 3,5 L
- Grosor chapa: 2 mm
- Tapas: 2 mm
- Tapa abatible
- Visor de capacidad transparente
- Peso vacío: 2 kg - 3,5 L
- Peso lleno: 8 kg - 3,5 L
- Pintura en polvo. Excelente resistencia a la corrosión, calor, impacto, intemperie y a cambios extremos de temperatura.

MATERIAL

Fabricados en Hierro S235JR

COLORES



CONTENEDORES PARA RESIDUOS

Diseño, sostenibilidad
y compromiso: tres
valores que nos
mueven cada día.

En E-Brum encontrará
el más amplio surtido
de contenedores de
carga trasera y puerta -
puerta, con los mejores
precios.

Disponemos de stocks
y ofrecemos servicio
inmediato.
Consúltenos.

STACCATO BIN S.L.

C/ Priora Xixilona, 51-53, 08530 La Garriga (Barcelona)

Tel: 938 464 236

info@e-brum.com
www.e-brum.com